



# SUPERSTAR<sup>®</sup>

## SUPERSTAR<sup>®</sup> 120

### EMETTEUR RECEPTEUR MOBILE

40 CX AM - FM  
CITIZEN BAND



### NOTICE D'UTILISATION

**CRT<sup>®</sup>** et **SUPERSTAR<sup>®</sup>** sont des marques déposées et protégées.

# CARACTERISTIQUES

---

## 1. CONSEIL D'UTILISATION

Votre SUPERSTAR 120 est un transceiver Mobile 40 canaux, AM - FM. Cet appareil est conforme à la norme européenne CE R.TTE 1999/5/CE.

**A** - A l'installation, vérifier bien la polarité du branchement de l'alimentation fil noir à la masse fil rouge au +, connecté directement sur les bornes de la batterie du véhicule.

**B** - Faire contrôler le taux d'Ondes stationnaires de votre antenne qui doit être voisin maximum de 1,5. Sinon régler l'antenne.

**C** - Utilisation : Diverses activités : loisirs, randonnées, assistance, professionnel.

## 2. ACCESSOIRES

Votre SUPERSTAR 120 est livré avec un microphone, un berceau de fixation, un cordon alimentation et un support micro à perçage.

## 3. GENERALITES

CANAUX : 40 - AM - FM

GAMME de Fréquence : 26 965 MHZ à 27 405 MHZ

CONTROLE de Fréquence : PLL Synthétisé

TOLERANCE DE FREQUENCE : 0,005 %

STABILITE DE FREQUENCE : 0,001 %

GAMME DE TEMPERATURE pour l'utilisation extrême de - 30 % à + 55 %

ALIMENTATION DE 10 à 15 VOLTS négatif à la masse

EMETTEUR

PUISSANCE AM - FM - 4 Watts Crête

TAUX DE MODULATION : 60 % MINI

SUPPRESSION DES HARMONIQUES : Supérieur à la Norme en vigueur.

## 4. RECEPTEUR

TYPE DE CIRCUIT : SUPERHETERODYNE À DOUBLE CONVERSION.

FREQUENCE INTERMEDIAIRE : 10,7 MHZ - 455 KHZ.

SENSIBILITE : 0,5 UV POUR UN SIGNAL S/BRUIT DE 20 DB.

SELECTIVITE : 60 DB' à 10 KHZ.

REJECTION D'IMAGE : SUPÉRIEUR À 60 DB.

REJECTION DE FREQUENCE INTERMEDIAIRE : SUPÉRIEUR À 60 DB À 455 KHZ.

REPOSE EN FREQUENCE AUDIO : 300 - 3000 HZ.

SQUELCH : RÉGLABLE SEUIL À 0,5 UV.

DISTORSION : 10 % à 500 M/WATTS.

SORTIE AUDIO : 8 OHMS - 4,5 WATTS MAXI.

HAUT-PARLEUR INTERNE : 8 OHMS CIRCULAIRE.

# LANGAGE INTERNATIONAL DES CIBISTES

## CANAL D'APPEL GENERAL 19 AM !

<b>QRA</b>	: Domicile de l'opérateur	<b>PRO</b>	: Travail
<b>QRA PRO</b>	: Lieu de travail	<b>Push pull</b>	: Voiture
<b>QRB</b>	: Distance entre deux stations	<b>1000 pattes</b>	: Camion
<b>QRD</b>	: Direction	<b>TV</b>	: Tante Victorine
<b>QRE</b>	: Heure d'arrivée prévue	<b>Visu</b>	: Se voir
<b>QRG</b>	: Fréquence	<b>Gastro solide</b>	: Repas
<b>QRK</b>	: Force des signaux (radio 1...5)	<b>Gastroliquide</b>	: Pot
<b>QRL</b>	: Je suis occupé	<b>Stand-by</b>	: Attente
<b>QRM</b>	: Brouillages industriels	<b>QRM 22</b>	: Policier
<b>QRN</b>	: Brouillages atmosphériques	<b>Roger</b>	: Compris
<b>QRO</b>	: Fort, puissant, et par extension sympathique	<b>Tonton</b>	: Ampli de puissance
<b>QRP</b>	: Petit, faible	<b>Mayday</b>	: Appel de détresse
<b>QRT</b>	: Arrêter la transmission et par extension s'en aller	<b>AM</b>	: Modulation d'amplitude
<b>QRU</b>	: Plus rien à dire	<b>FM</b>	: Modulation de fréquence
<b>QRV</b>	: Attente en écoute	<b>BLU</b>	: Bande latérale unique (USB-LSB)
<b>QRZ</b>	: Indicatif	<b>CQ</b>	: Appel général
<b>QSA</b>	: Force signaux (Santiago 1...9 + 10 + 30)	<b>TX</b>	: Appareil émetteur
<b>QSJ</b>	: Tarif, prix	<b>RX</b>	: Récepteur
<b>QSO</b>	: Liaison radio	<b>DX</b>	: Liaison longue distance
<b>QSL</b>	: Accusé de réception	<b>CW</b>	: Graphie Morse
<b>QSP</b>	: Relais-intermédiaire (on dit souvent QSPapa)	<b>BF</b>	: Basse fréquence
<b>QST</b>	: Communiqué d'intérêt général	<b>HF</b>	: Haute fréquence
<b>QSY</b>	: Changement de fréquence (Dégager - descendre ou monter)	<b>VHF</b>	: Très haute fréquence
<b>QTH</b>	: Position géographique de l'opérateur	<b>UHF</b>	: Ultra haute fréquence
<b>QTR</b>	: Heure	<b>SW</b>	: Ondes courtes
<b>144</b>	: Polarisation horizontale, se coucher	<b>SWL</b>	: Ecoute en ondes courtes
<b>144 + 2</b>	: Se coucher mais pas seul	<b>OM</b>	: Opérateur radio
<b>166</b>	: 73 / 88	<b>YL</b>	: Opératrice
<b>212</b>	: 73 / 51 / 88	<b>XYL</b>	: Epouse de l'opérateur
<b>318</b>	: Pipi	<b>QRP</b>	: Enfants de l'opérateur (QRPépette)
<b>813</b>	: Gastro liquide	<b>VX</b>	: Vieux copains
<b>Mike</b>	: Microphone	<b>H1 3 fois</b>	: Hilarité
<b>600 Ohms</b>	: Téléphone	<b>33</b>	: Salutations entre YL
		<b>73</b>	: Amitiés
		<b>51</b>	: Poignées de mains
		<b>88</b>	: Grosses bises
		<b>99</b>	: Dégager la fréquence, disparaître

# DESCRIPTION

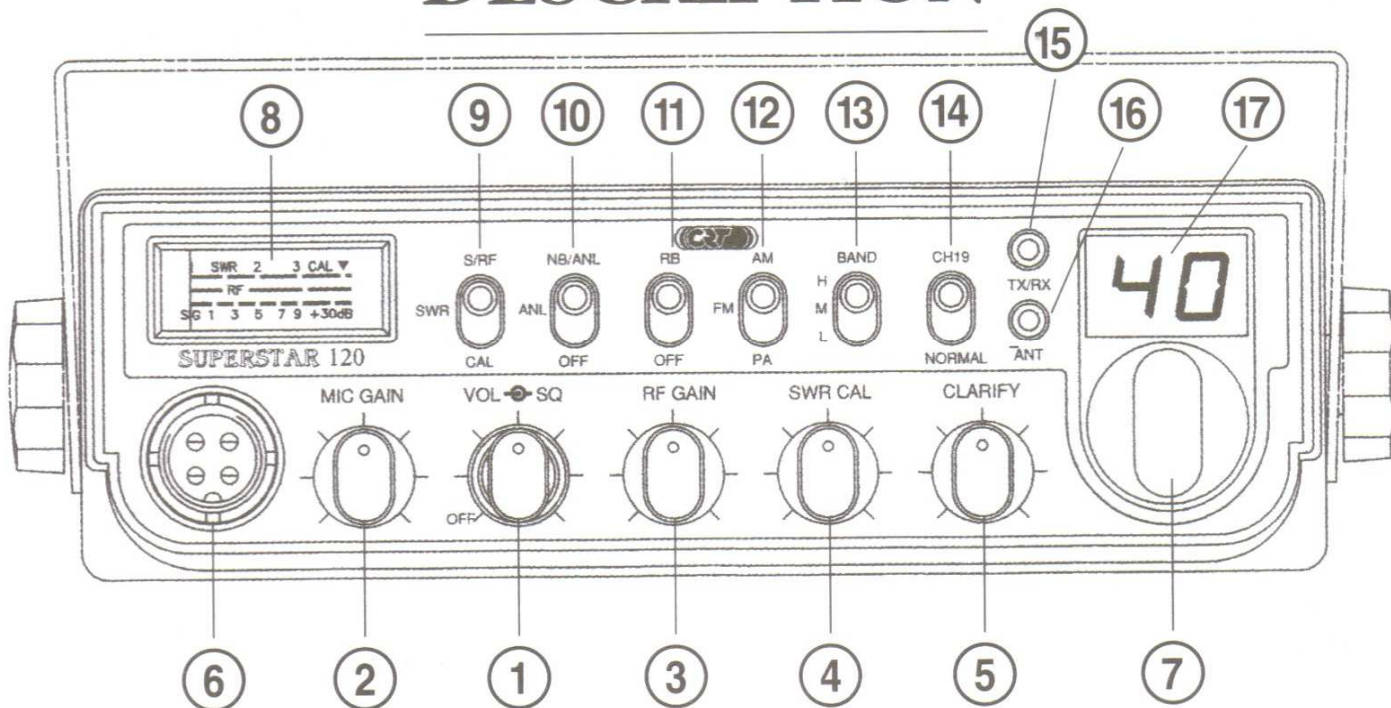

## 1. VOLUME SQ

**VOL** = Mise sous tension de l'appareil et contrôle de la sortie audio sur le haut-parleur incorporé.

**SQ = SQUELCH** Utilisé pour éliminer le bruit de fond en l'absence de signal d'entrée. Possibilité de réglage de la sensibilité.

**2. MIC GAIN** Bouton de contrôle du gain du microphone en émission.

**3. RF GAIN** Bouton de contrôle du gain en réception.

**4. SWR CAL** Bouton de réglage du tosmètre incorporé à l'émetteur-récepteur.

**5. CLARIFY** Réception + aiguë ou + grave.

**6.**  Connecteur 5 broches verrouillable pour brancher le microphone.

## 7. SELECTEUR DE CANAUX

Permet de sélectionner par rotation un des 40 canaux pour les opérations d'émission et réception.

## 8. VU-METRE

Le vu-mètre indique le niveau du signal de réception ainsi que le niveau du signal émis et de la puissance de sortie.

Il signale sur l'échelle SWR le taux d'ondes stationnaires de l'antenne.

## 9. COMMUTATEUR S/RF-SWR-CAL

Les fonctions SWR et CAL décrites en 4.

La fonction S/RF permet de contrôler la puissance des signaux reçus.

## 10. OFF/NB-ANL

Utilisé pour enclencher les filtres antiparasites incorporés.

Sélecteur des filtres noise blanker et ANL.

Supprime les bruits de fond et parasites en mode réception.

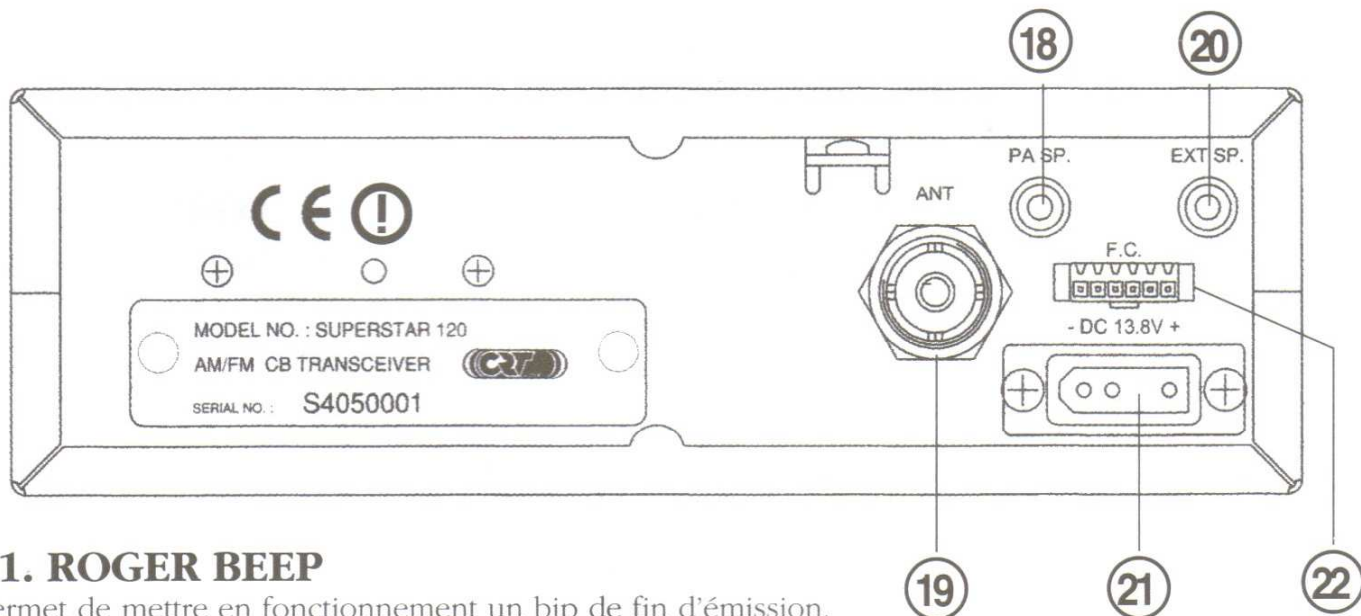

## 11. ROGER BEEP

Permet de mettre en fonctionnement un bip de fin d'émission.

## 12. MODE AM-FM / PA

Sélecteur permettant de choisir le mode de modulation.

AM : modulation d'amplitude      FM : modulation de fréquence

PA : permet d'utiliser la fonction PA en connectant un haut parleur 8 ohms à la prise PA.

## 13. BAND H - M - L (HI - MID - LOW)

Permet de sélectionner l'intensité lumineuse de l'éclairage du vu-mètre.

En progressant de LOW vers HI, l'intensité lumineuse du vu-mètre s'atténue.

## 14. CH 19 - NORMAL

En position CH 19 : permet d'écouter la canal 19

En position NORMAL : permet d'écouter et de choisir n'importe quel canal CB

## 15. VOYANT TX - RX

LED bicolore signalant l'état de fonctionnement de l'appareil.

L'appareil fonctionne en émetteur, la LED claire rouge, l'appareil fonctionne en récepteur la LED claire vert.

## 16. ANT

Cette lumière rouge est un indicateur d'alarme qui indique un défaut dans votre circuit d'antenne. Par exemple, l'antenne ou le câble d'antenne peut être endommagé, très mal réglé ou déconnecté. Quand ce témoin s'allume (TOS aux environs de 3,1) vous devez cesser d'émettre jusqu'à ce que vous ayez remédié au défaut.

## 17. AFFICHEUR 7 SEGMENTS

Permet de visualiser sur quel canal l'appareil fonctionne.

## 18. PA/SP

Prise pour connecter un haut parleur public adress pour utilisation en mode PA.

## 19. CONNEXION D'ANTENNE

Pour relier l'antenne au câble (typeRG58-u), utiliser un connecteur coaxial type PL259.

## 20. PRISE EXT SP

Permet de brancher tout accessoire tel que écouteur d'impédance de 4 à 8 ohms -5 watts.

L'utilisation de cette prise coupe automatiquement le haut-parleur incorporé.

## 21. PRISE D'ALIMENTATION 13.8 VOLTS CONTINU

Permet de connecter le câble d'alimentation fusible 4 ampères.

## 22. PRISE FREQUENCEMETRE

Permet de raccorder le SUPERSTAR KFVI (option fréquencemètre 6 digits) pour l'affichage des fréquences exactes de votre appareil. Celui-ci fonctionne en émission et réception.

# INSTALLATION

## ◆ EMPLACEMENT ET MONTAGE DE VOTRE SUPERSTAR 120.

**Accessoires :** votre *SUPERSTAR 120* est livré complet, microphone, berceau de fixation, cordon d'alimentation, support micro à perçage et visseries.

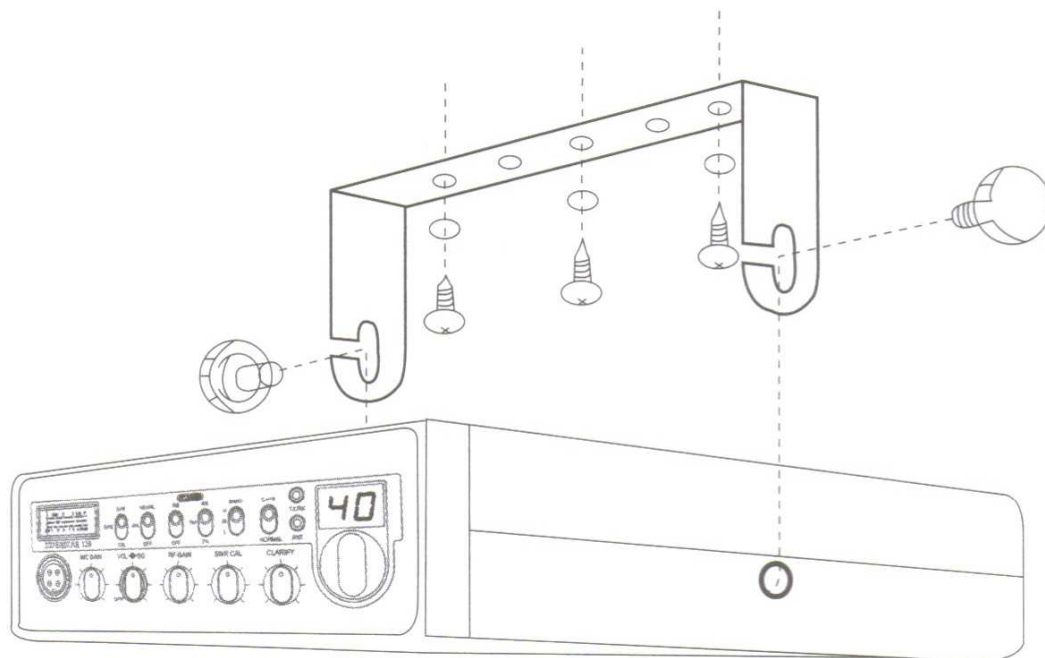

## ◆ EMPLACEMENT

Vous choisirez l'emplacement le plus approprié afin de pouvoir utiliser votre *SUPERSTAR 120* de façon simple et pratique sans gêner le conducteur ni les passagers.

Veillez à faire vos raccordements électriques de façon à ne pas gêner les commandes de votre véhicule (freins, accélérateur, etc...)

## ◆ MONTAGE

### \* Sur Emetteur-Récepteur

Accrochez le berceau de fixation avec les vis fournies. N'oubliez pas d'insérer les rondelles caoutchouc entre le poste et son support afin de mieux fixer le poste et protéger la peinture.

### \* Support Micro

Des trous de fixation sont prévus sur votre *SUPERSTAR 120*. Vous pouvez aussi le monter sur votre tableau de bord.

### \* Prise EXT/SP sur face arrière

«EXT» : vous permet le montage d'un haut parleur supplémentaire. Introduire la fiche jack correspondante (diamètre 3.5 mm).

## ◆ ALIMENTATION

Votre **SUPERSTAR 120** peut être installé dans n'importe quel véhicule utilisant 12 volts continus (masse négative -).

Fil rouge + = batterie

Fil noir - = masse

(Veillez à ne pas faire d'inversion de polarité).

## ◆ VERIFIER VOTRE INSTALLATION ELECTRIQUE

Avant le montage et la tension d'alimentation qui ne doit pas être supérieure à 15.6 volts.

Camions : Installés en 24 Volts, il est nécessaire d'utiliser un convertisseur de tension CRT SUPERSTAR qui réduira la tension 24 volts en 12 volts.

**AU MOINDRE DOUTE CONSULTEZ UN SPECIALISTE.**

### MONTAGE D'UN POSTE CB DANS UNE VOITURE

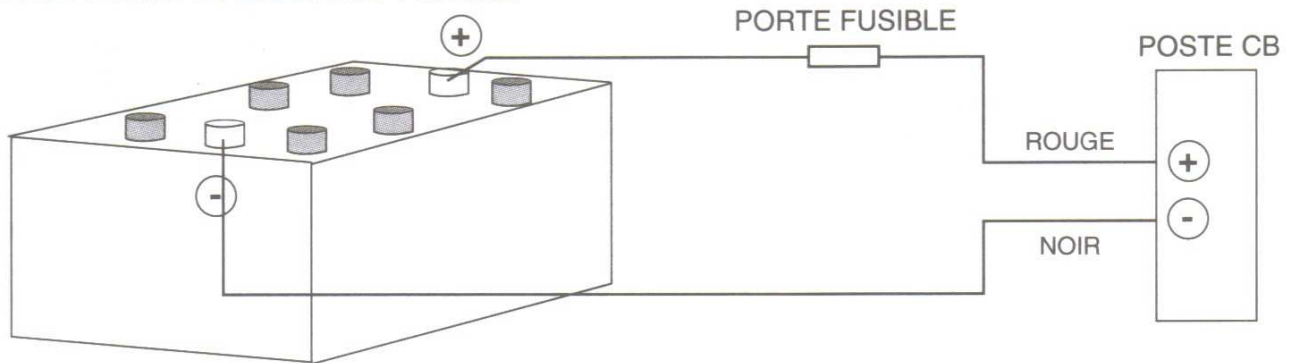

### MONTAGE D'UN POSTE CB DANS UN CAMION

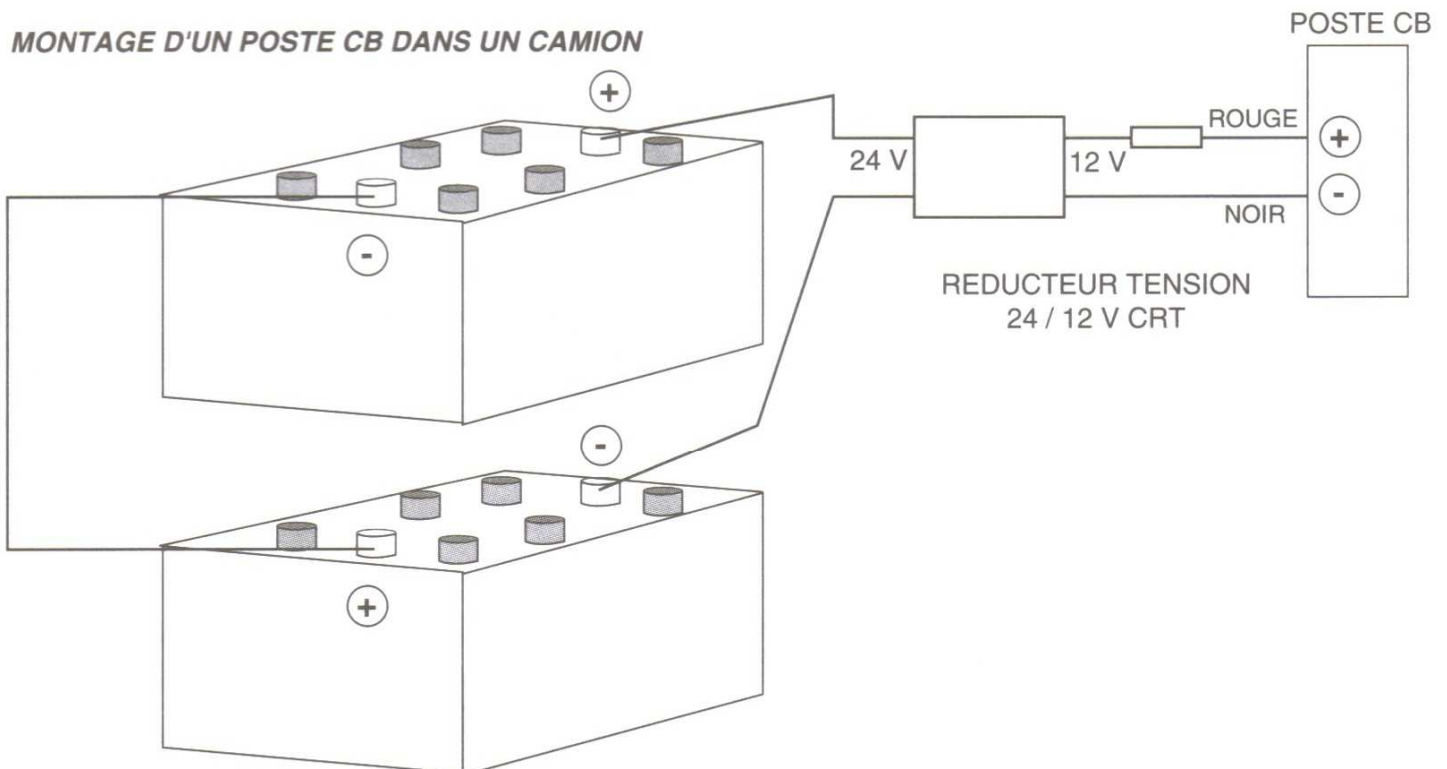

## ◆ L'ANTENNE

A/ L'utilisation d'une antenne 27 Mhz est indispensable. CRT FRANCE distribue une gamme complète d'antennes magnétiques, à perçage, avec support TOP NIVEAU. Consultez votre revendeur qui vous indiquera le modèle le mieux adapté pour votre émetteur-récepteur et votre véhicule.

### B/ Emplacement

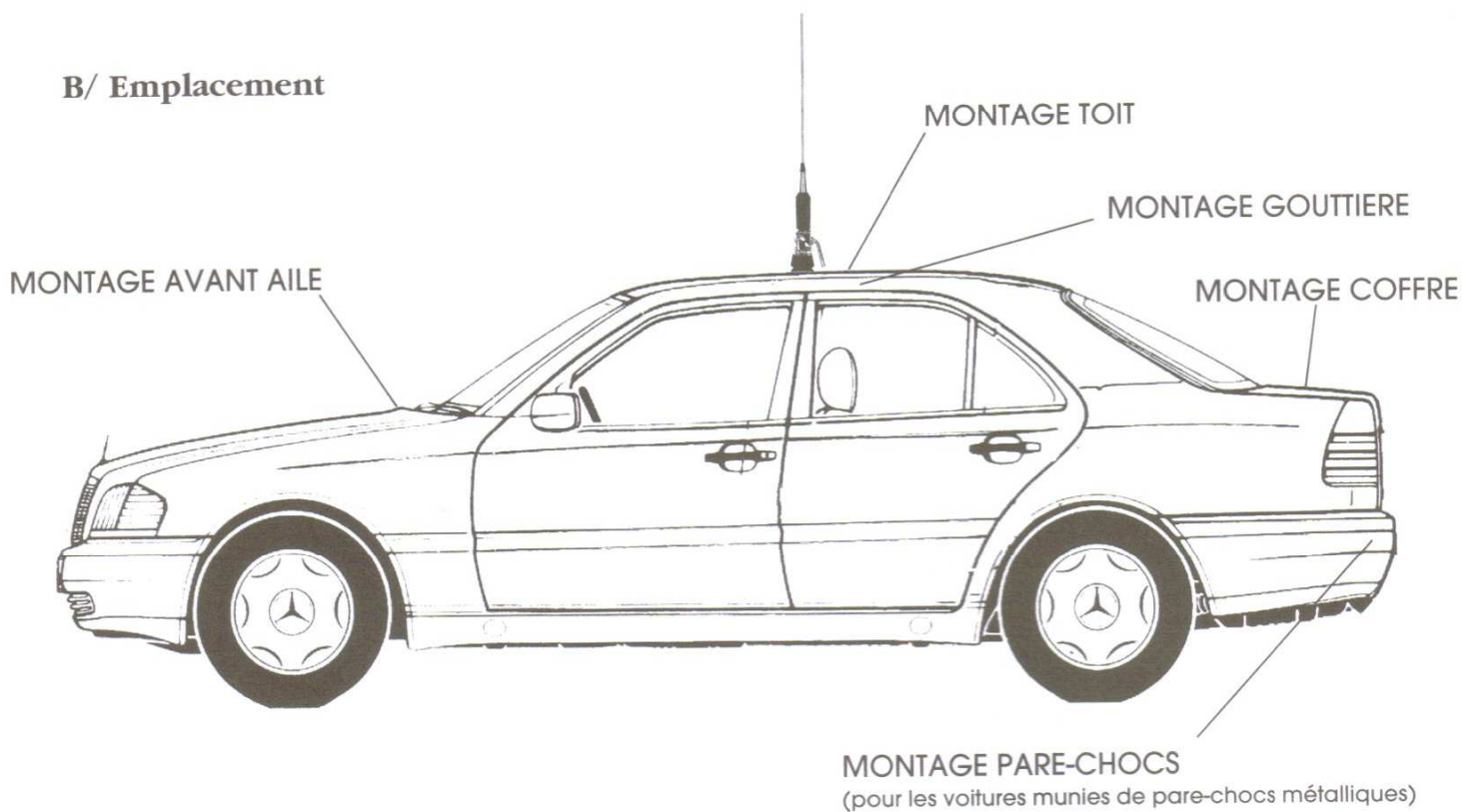

Positionnez le câble loin des sources de parasites (allumage, jauges).  
ATTENTION à ne pas endommager le câble de votre antenne en l'installant, pouvant entraîner des dommages à votre émetteur-récepteur à l'utilisation.

### C/ Réglage du TOS

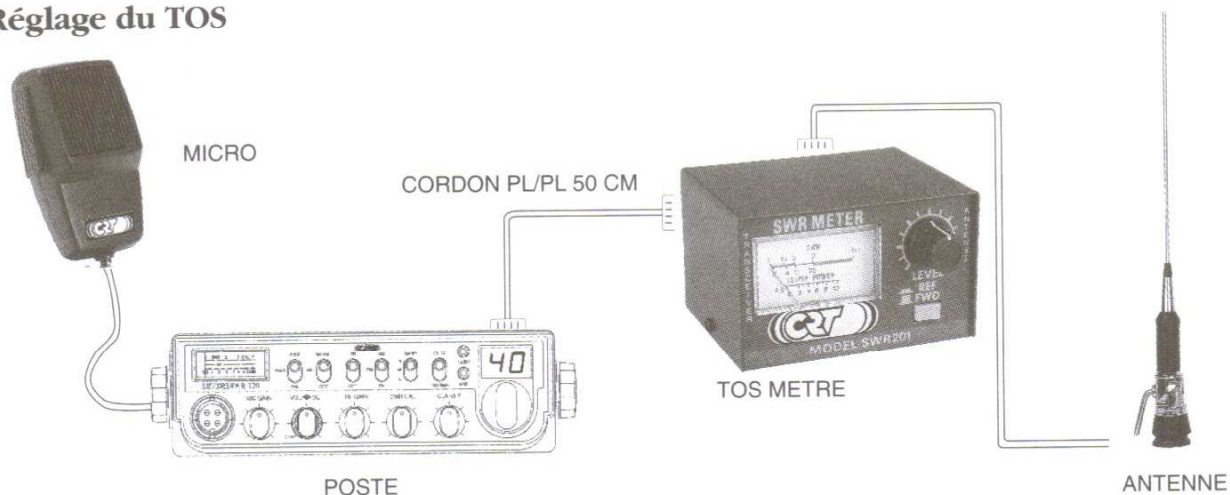

Avant toute utilisation de votre émetteur-récepteur vous devez impérativement régler votre antenne à l'aide d'un Tosmètre. Ceci vous permettra d'améliorer sa portée.



## D/ Application

- 1/ Branchez votre émetteur-récepteur sur une source de courant (maxi 15,6 volts).
- 2/ Branchez le Tosmètre entre le poste et l'antenne (utilisez un cordon PL/PL 50 cms).
- 3/ Sélectionnez le canal 20 (milieu de la bande).
- 4/ Tournez le bouton du tosmètre CAL à fond dans le sens inverse des aiguilles d'une montre.
- 5/ Appuyez sur la pédale du micro de votre émetteur-récepteur pour passer en émission.
- 6/ A l'aide du bouton CAL amenez l'aiguille en zone rouge.
- 7/ Basculez le commutateur en position SWR. Vous pouvez ainsi lire le TOS de votre antenne qui devra être le plus rapproché de la valeur 1 (meilleure portée).

Si ce n'est pas le cas, réajuster mm par mm le radian de l'antenne jusqu'à obtention de cette valeur. Vérifiez régulièrement votre TOS.

## E/ Mesure du SWR/TOS avec tosmètre incorporé :

Placer votre appareil en mode réception (antenne reliée).

Sélecteur de bandes ⑫ sur AM - Canal 20 - Sélecteur ⑨ RF/SWR/CAL sur CAL.

Presser la pédale du micro. Le voyant TX s'allume.

Tourner le bouton ④ SWR/CAL de calibration pour armer l'aiguille de votre vu mètre sur la position CAL fin de l'échelle.

Commuter le sélecteur ⑨ sur SWR. L'aiguille doit redescendre en début de l'échelle en dessous de 2. Un TOS de 1 à 1.5 est parfait. Si votre TOS est au dessus de 2, le réglage de votre antenne est impératif. Pour cela régler la longueur du fouet sur votre antenne pour obtenir un TOS minimum.

**EN CAS DE DOUTE, CONSULTEZ UN SPECIALISTE.**

# Les 5 montages possibles dans une voiture

PROPAGATION DES ONDES ELECTROMAGNETIQUES EN FONCTION DE L'EMPLACEMENT DE L'ANTENNE

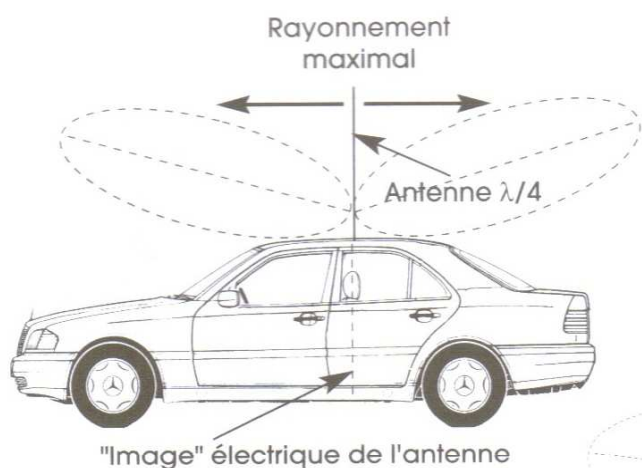

Lors du montage d'une antenne au centre du toit d'un véhicule, les lobes de rayonnement vertical sont renforcés de façon similaire vers l'avant et l'arrière étant donné que les surfaces métalliques de chaque côté de l'antenne sont identiques.

Pour obtenir un rayonnement maximal, il faut déplacer l'antenne vers l'arrière du véhicule, la plus grande surface métallique devant l'antenne étant l'avant du véhicule.

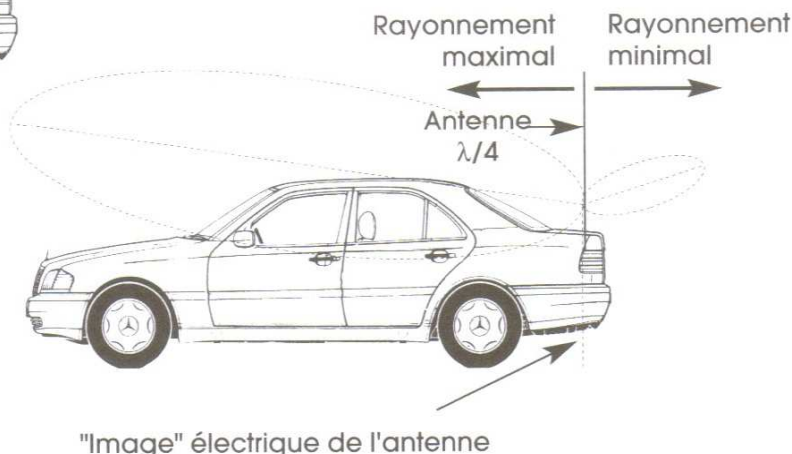

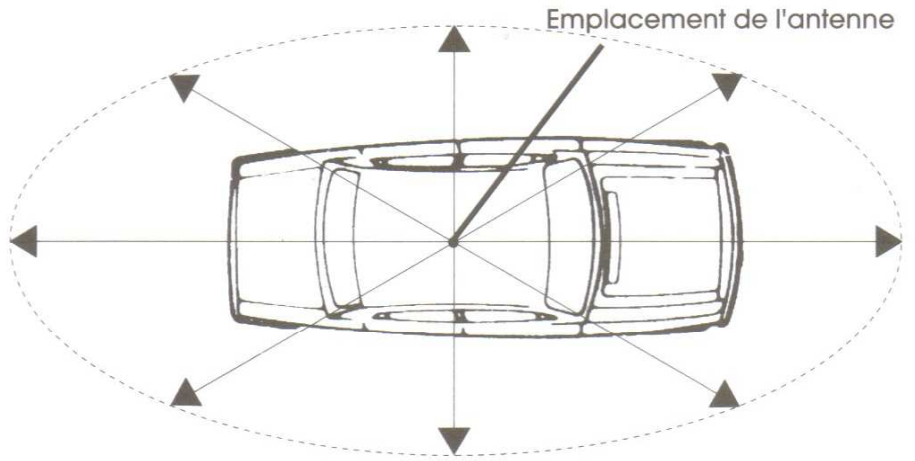
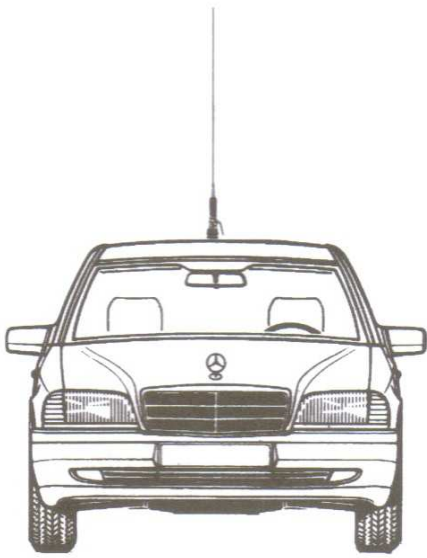

Si vous placez l'antenne au centre du toit de votre véhicule, le schéma de rayonnement horizontal représente une ellipse.

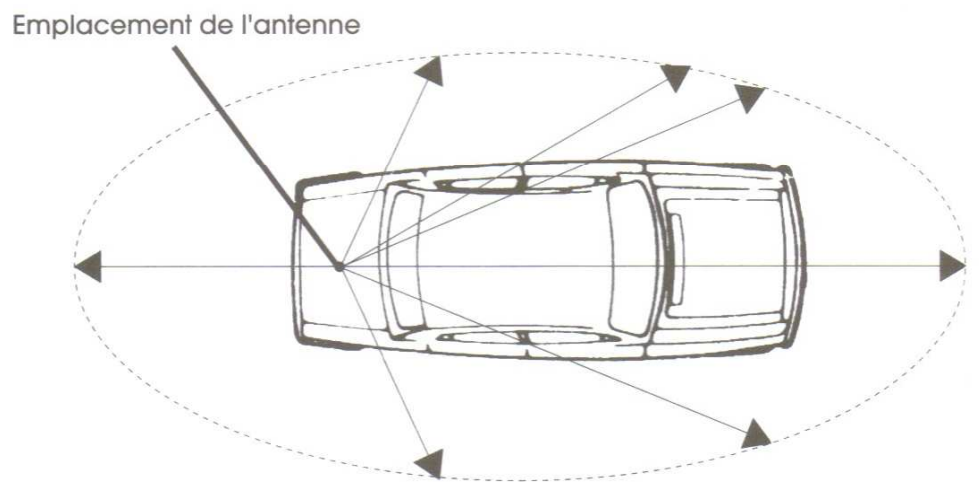
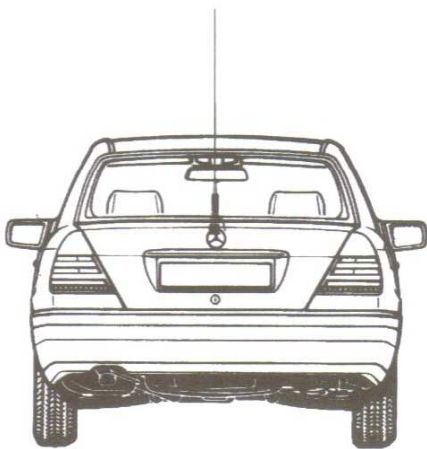

Lorsque vous placez l'antenne sur le coffre, son rayonnement horizontal se trouve avantagé vers l'avant de celui-ci.

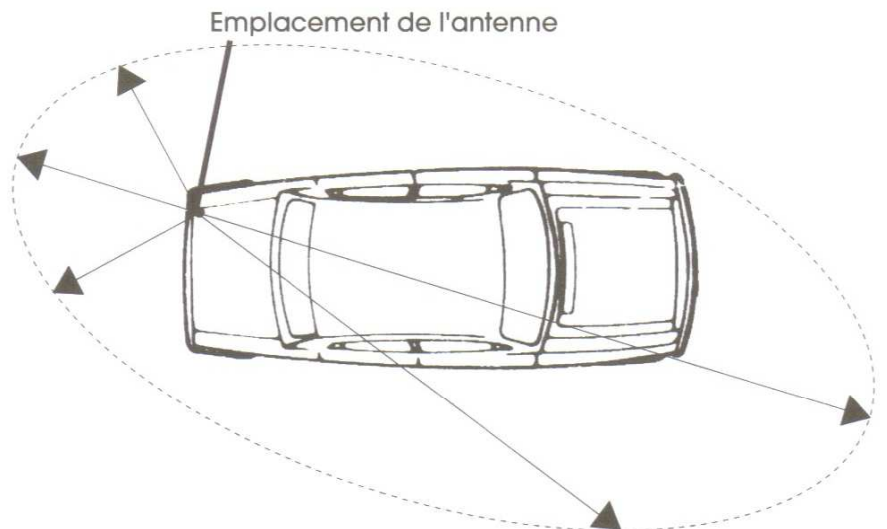
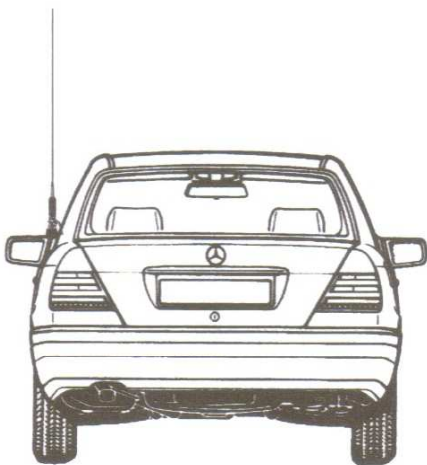

Une position dissymétrique de l'antenne au niveau du véhicule a pour conséquence une inclinaison (vers la droite dans l'exemple choisi) de l'axe principal de rayonnement horizontal.

# **ELEMENTS MODIFIANTS**

---

## **LA PORTEE DE VOTRE CB.**

---

Ce sont principalement les mêmes éléments que ceux qui améliorent ou limitent les performances des autres postes AM ou FM dans les véhicules en déplacement.

### **◆ LE TERRAIN :**

Très important !

Celui-ci déterminera la qualité de vos liaisons CB. Le meilleur environnement étant un terrain plat (plaine ou vallée).

### **◆ LES CONDITIONS ATMOSPHERIQUES :**

Déterminent également la portée de votre CB. En cas d'orage, chute de neige et brouillard celle-ci peut être diminuée considérablement.

### **◆ LES OBSTACLES :**

(Parkings couverts, pont, garage, tunnel, forêts, etc...)

Déterminants eux aussi ! La qualité de votre émission et de votre réception CB dépendra de ceux-ci.

### **◆ EN RESUME :**

\* Vous obtiendrez donc les meilleures performances si toutes ces conditions sont remplies.

\* En cas de problèmes continus, consultez votre spécialiste agréé CRT.

### **◆ LES PARASITES : Causes et suppression**

#### **◆ CAUSES**

Votre véhicule en sera la première cause. L'électronique composant votre CB étant particulièrement sensible celle-ci peut être pénétrée par des signaux extérieurs et les amplifier surtout si la source est à proximité (essuie-glaces, allumage etc...)

#### **◆ SUPPRESSION**

Dans tous les cas, une installation branchée directement sur votre batterie avec un câble blindé (style coaxial TV) est la meilleure solution pour éviter certains parasites véhiculés par votre moteur.

Nous vous conseillons de n'entreprendre aucune modification ou réparation sans l'avis, voire l'aide de votre spécialiste auto (garagiste ou revendeur agréé).

# CONDITIONS DE GARANTIE

---

Les émetteurs-récepteurs **CRT SUPERSTAR** sont garantis 1 an pièces et main-d'œuvre. Toute anomalie de fonctionnement devra être signalée à votre revendeur, qui interviendra ou l'expédiera à notre Service Technique pour contrôle.

Les pièces détachées de nos appareils ne font l'objet d'aucun envoi sous garantie.

## **Sont exclus de la garantie :**

- Les dégâts occasionnés par accidents, chocs, éléments naturels (foudre, orage, électricité statique) etc...
- Les transistors de puissance (PA)
- Les micros (pastille ou dégradation)
- Les fusibles
- Les mauvaises Utilisations :
  - antenne mal réglée (tos excessif)
  - inversion de polarité
  - surtension
  - mauvaise connexion
  - etc...

reconnues par notre Service Technique.

- Les interventions ayant modifié les normes d'agrément de l'appareil.

## PROCEDURE DE RETOUR

---

### AU SAV CRT

---

#### **1/ PORT :**

Le port "aller" est toujours à la charge de l'expéditeur. CRT SUPERSTAR refusera tout colis en port dû.

Le port "retour" : - appareil garanti : port à la charge de CRT SUPERSTAR.

- appareil hors garantie : port inclus dans la facture de réparation, en contre remboursement à la charge du client.

**2/** Tout appareil devra être envoyé accompagné d'une photocopie de la facture d'achat ainsi que d'une note descriptive du défaut constaté.

Si notre SAV évalue la réparation plus coûteuse que la valeur de l'appareil, celui-ci vous fera parvenir un devis qui devra lui être retourné accepté ou refusé. Si le devis est refusé, l'appareil sera retourné en port dû.

**La prise sous garantie de votre appareil ne sera valable que si CRT SUPERSTAR a reçu votre BON DE GARANTIE (incluse dans la notice d'utilisation) dans les délais.**

# GAMME DE FREQUENCE DISPONIBLE

## CANAUX FCC

CANAUX	FREQUENCE	CANAUX	FREQUENCE	CANAUX	FREQUENCE	CANAUX	FREQUENCE
1	26,965	11	27,085	21	27,215	31	27,315
2	26,975	12	27,105	22	27,225	32	27,325
3	26,985	13	27,115	23	27,255	33	27,335
4	27,005	14	27,125	24	27,235	34	27,345
5	27,015	15	27,135	25	27,245	35	27,355
6	27,025	16	27,155	26	27,265	36	27,365
7	27,035	17	27,165	27	27,275	37	27,375
8	27,055	18	27,175	28	27,285	38	27,385
9	27,065	19	27,185	29	27,295	39	27,395
10	27,075	20	27,205	30	27,305	40	27,405

*CRT France - Route de Pagny - 21250 SEURRE déclare que cet équipement SUPERSTAR 120 est en conformité avec l'essentiel des conditions et d'autres provisions en rapport avec la directive du R. TTE 1999/5/CE.*



**E-mail : [superstar@crtfrance.com](mailto:superstar@crtfrance.com)**

**Web.site : [www.crtfrance.com](http://www.crtfrance.com)**

*Ce matériel est importé et distribué en Europe par :*

**C.R.T. FRANCE INTERNATIONAL S.A.R.L.**

Route de Pagny - 21250 SEURRE - FRANCE

Capital de 762 500 euros

Tél. 03 80 26 91 91 - Fax : 03 80 26 91 00

E-mail : [superstar@crtfrance.com](mailto:superstar@crtfrance.com)

Web site : [www.crtfrance.com](http://www.crtfrance.com)





# SUPERSTAR®

## ***Bon de Garantie à conserver***

*Sans le Cachet du Distributeur,  
la garantie sera nulle.*

Nom : \_\_\_\_\_ Prénom : \_\_\_\_\_

Adresse : \_\_\_\_\_

Tél. : \_\_\_\_\_

Date d'achat : \_\_\_\_\_

Type : \_\_\_\_\_

Série N° \_\_\_\_\_

**APPAREIL GARANTI 1 AN** PIECES ET MAIN D'ŒUVRE

Cachet du Distributeur

**POUR LA VALIDITE DE VOTRE GARANTIE**

## ***Bon de Garantie à découper et à retourner sous enveloppe***

*dans un délai maximum de 15  
jours après la date d'achat  
à l'adresse suivante :*

**C.R.T. SUPERSTAR  
DÉPARTEMENT GARANTIE**

**ROUTE DE PAGNY  
21250 SEURRE  
FRANCE**

Nom : \_\_\_\_\_ Prénom : \_\_\_\_\_

Adresse : \_\_\_\_\_

Tél. : \_\_\_\_\_

Date d'achat : \_\_\_\_\_

Type : \_\_\_\_\_

Série N° \_\_\_\_\_

**APPAREIL GARANTI 1 AN** PIECES ET MAIN D'ŒUVRE

Cachet du Distributeur

***Sans le Cachet du Distributeur, la garantie sera nulle.***

# SCHEMA ELECTRONIQUE CRT SUPERSTAR 120

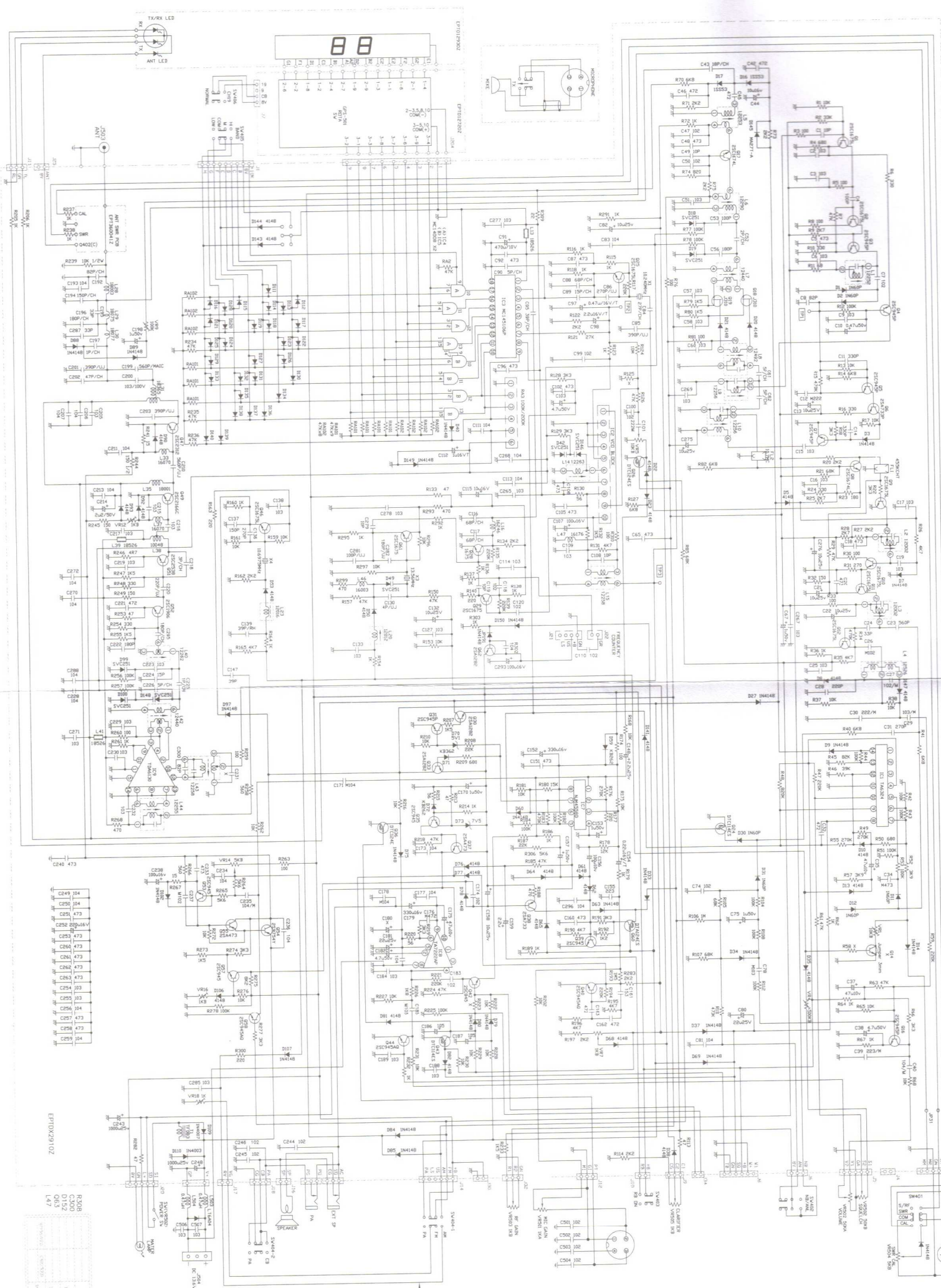

EP10X29102

REVISION	DATE	BY	REASON
01	01/92	...	...
02	01/92	...	...
03	01/92	...	...
04	01/92	...	...
05	01/92	...	...
06	01/92	...	...
07	01/92	...	...
08	01/92	...	...
09	01/92	...	...
10	01/92	...	...
11	01/92	...	...
12	01/92	...	...
13	01/92	...	...
14	01/92	...	...
15	01/92	...	...
16	01/92	...	...
17	01/92	...	...
18	01/92	...	...
19	01/92	...	...
20	01/92	...	...
21	01/92	...	...
22	01/92	...	...
23	01/92	...	...
24	01/92	...	...
25	01/92	...	...
26	01/92	...	...
27	01/92	...	...
28	01/92	...	...
29	01/92	...	...
30	01/92	...	...
31	01/92	...	...
32	01/92	...	...
33	01/92	...	...
34	01/92	...	...
35	01/92	...	...
36	01/92	...	...
37	01/92	...	...
38	01/92	...	...
39	01/92	...	...
40	01/92	...	...
41	01/92	...	...
42	01/92	...	...
43	01/92	...	...
44	01/92	...	...
45	01/92	...	...
46	01/92	...	...
47	01/92	...	...
48	01/92	...	...
49	01/92	...	...
50	01/92	...	...
51	01/92	...	...
52	01/92	...	...
53	01/92	...	...
54	01/92	...	...
55	01/92	...	...
56	01/92	...	...
57	01/92	...	...
58	01/92	...	...
59	01/92	...	...
60	01/92	...	...
61	01/92	...	...
62	01/92	...	...
63	01/92	...	...
64	01/92	...	...
65	01/92	...	...
66	01/92	...	...
67	01/92	...	...
68	01/92	...	...
69	01/92	...	...
70	01/92	...	...
71	01/92	...	...
72	01/92	...	...
73	01/92	...	...
74	01/92	...	...
75	01/92	...	...
76	01/92	...	...
77	01/92	...	...
78	01/92	...	...
79	01/92	...	...
80	01/92	...	...
81	01/92	...	...
82	01/92	...	...
83	01/92	...	...
84	01/92	...	...
85	01/92	...	...
86	01/92	...	...
87	01/92	...	...
88	01/92	...	...
89	01/92	...	...
90	01/92	...	...
91	01/92	...	...
92	01/92	...	...
93	01/92	...	...
94	01/92	...	...
95	01/92	...	...
96	01/92	...	...
97	01/92	...	...
98	01/92	...	...
99	01/92	...	...
100	01/92	...	...





**SUPERSTAR**

SARL au capital de 762 500 €

Route de Pagny

**21250 SEURRE - France**

TÉL. 03 80 26 91 91 - FAX 03 80 26 91 00

E-mail : [superstar@crtfrance.com](mailto:superstar@crtfrance.com)

Web site : [www.crtfrance.com](http://www.crtfrance.com)

AT0919060A